

Haier



**РУКОВОДСТВО
ПОЛЬЗОВАТЕЛЯ (ПАСПОРТ)**

**ПАЙДАЛАНУШЫНЫҢ
НҰСҚАУЛЫҒЫ (ПАСПОРТ)**

**FOYDALANUVCHI
UCHUN
QO'LLANMA (PASSPORT)**

HCE100R*
HCE150R*
HCE200R*
HCE251R*
HCE301R*
HCE380R*
HCE430R*
HCE520R*

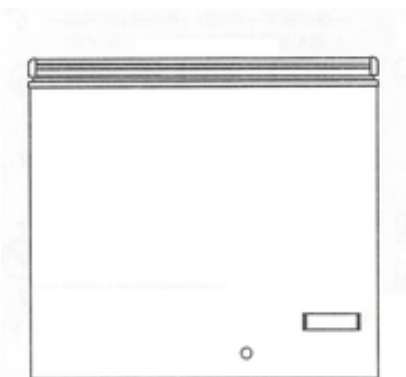

МОРОЗИЛЬНЫЙ ЛАРЬ

КЕУДЕГЕ АРНАЛҒАН МҰЗДАТҚЫШТАР

КО'КРАК MUZLATGICHI

* - ПЕРЕМЕННЫЕ СИМВОЛЫ КОТОРЫЕ МОГУТ МЕНЯТЬСЯ В ЗАВИСИМОСТИ ОТ КОМПЛЕКТАЦИИ МОРОЗИЛЬНИКА

* - МҰЗДАТҚЫШТЫҢ ЖИНАҚТАЛЫМЫНА ҚАРАЙ ӨЗГЕРІП ОТЫРАТЫН ӨЗГЕРМЕЛІ СИМВОЛДАР

* - MUZLATGICHNING KOMPLEKTATSIYASIGA QARAB O'ZGARISHI MUMKIN BO'LGAN O'ZGARUVCHI BELGILAR

СОДЕРЖАНИЕ

Перед началом эксплуатации	
Меры предосторожности	4
Комплектация и управление	4
Перед использованием.....	6
Начало эксплуатации	
Установка	6
Заморозка продуктов	6
Разморозка	7
Техническое обслуживание и ремонт	
Регулярное техническое обслуживание.....	7
Устранение неисправностей.....	7
Послепродажное обслуживание.....	8
Технические данные	
Технические характеристики	9
Установка колес	23
Гарантийный талон	25

ТРАНСПОРТИРОВКА И ХРАНЕНИЕ

Перевозить и хранить морозильные лари бытового и коммерческого применения необходимо в заводской упаковке, согласно указанным на ней манипуляционным знакам. При погрузке, разгрузке и транспортировке соблюдайте осторожность. Транспортировка и места хранения должны обеспечивать защиту морозильного ларя от атмосферных осадков и механических повреждений.



Значение изображения перечеркнутой мусорной корзины на колесиках:

Не выбрасывайте электроприборы как неотсортированные бытовые отходы. Их утилизация допускается только в специализированных пунктах сбора. Обратитесь к местным надзорным органам за информацией о доступных способах утилизации.

Если электроприборы утилизируются на полигонах или свалках, опасные вещества могут попадать в грунтовые воды и затем в пищевую цепочку, нанося вред вашему здоровью и благополучию.

Документы и аксессуары:

Модель	Ключи	Корзина	Скребок для льда	Колеса	Документы
HCE100R*	нет	1	1	-	Инструкция, наклейка энергоэффективности
HCE150R*	нет	1	1	-	Инструкция, наклейка энергоэффективности
HCE200R*	нет	1	1	-	Инструкция, наклейка энергоэффективности
HCE251R*	нет	2	1	-	Инструкция, наклейка энергоэффективности
HCE301R*	нет	2	1	-	Инструкция, наклейка энергоэффективности
HCE380R*	да	2	1	-	Инструкция, наклейка энергоэффективности
HCE430R*	да	2	1	-	Инструкция, наклейка энергоэффективности
HCE520R*	да	2	1	-	Инструкция, наклейка энергоэффективности
HCE380RFC	да	2	1	4	Инструкция, наклейка энергоэффективности
HCE430RFC	да	2	1	6	Инструкция, наклейка энергоэффективности
HCE520RFC	да	2	1	6	Инструкция, наклейка энергоэффективности

МЕРЫ ПРЕДОСТОРОЖНОСТИ

- Используйте это устройство только на назначенному в соответствии с настоящим руководством по использованию и уходу.
- Данный морозильный ларь предназначен для бытовой и коммерческой эксплуатации.
- Допускается использование морозильного ларя детьми, начиная с 8 лет и старше, и лицами с ограниченными физическими, сенсорными или умственными способностями, без опыта и достаточных знаний, если они находятся под присмотром или получили инструкции по безопасному использованию данного прибора и осознают потенциальную опасность. Детям запрещено играть с изделием. Дети не допускаются к чистке устройства без надзора взрослых.
- Морозильный ларь должен быть расположен так, чтобы был обеспечен доступ к розетке.
- Если шнур питания поврежден или изношен, во избежание риска, он должен быть заменен производителем, его сервисным агентом или специалистом с соответствующей квалификацией.
- Вентиляционные отверстия в корпусе морозильного ларя или встроенных компонентах не должны быть заблокированы.
- Не повредите контур циркуляции хладагента.
- Не используйте электроприборы внутри отсеков для хранения продуктов, если только они не рекомендованы производителем.
- Если лампы подсветки повреждены, во избежание опасности, они должны быть заменены производителем, его сервисным агентом или специалистом с соответствующей квалификацией.
- Не храните в морозильном ларе взрывчатые вещества, такие как аэрозольные баллоны с легко воспламеняющимися веществами.
- В целях обеспечения оптимального эффекта замораживания эксплуатируйте морозильные лари при рекомендованной температуре окружающей среды. Не используйте морозильные лари при температуре ниже -15С. Не рекомендуется часто или в течение длительного времени использовать морозильные лари вне температурного диапазона климатического класса, в особенности в целях корпоративного использования.
- Так как в морозильном ларе используются легковоспламеняющиеся хладагенты, необходимо соблюдать крайнюю осторожность при установке, перемещении, обслуживании и утилизации прибора.
- В морозильных ларях с подсветкой есть встроенный выключатель. При открытии двери подсветка включается автоматически и так же автоматически выключается после его закрытия (поддерживается не для всех моделей). Лампа защищена прозрачной панелью.
- Морозильный ларь должен быть заземлен.

Производитель оставляет за собой право вносить технические изменения, улучшающие работу изделия, без предварительного извещения.

КОМПЛЕКТАЦИЯ И УПРАВЛЕНИЕ

Модели с электронным управлением:

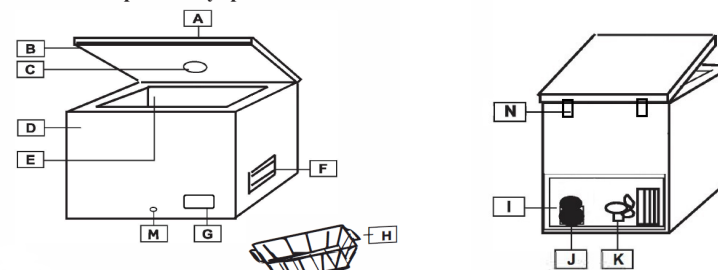

A - Крышка
 B - Уплотнитель
 C - Внутреннее освещение (при наличии)
 D - Корпус
 E - Камера
 F - Вентиляционная решетка
 G - Панель управления

H - Корзина
 I - Компрессорная ниша
 J - Компрессор
 K - Вентилятор (при наличии)
 M - Пробка сливного отверстия
 N - Петли*

*На моделях HSE 100/150 имеет конструктивную особенность, применяются 2 разные петли. (Левая петля с пружиной правая без пружины)

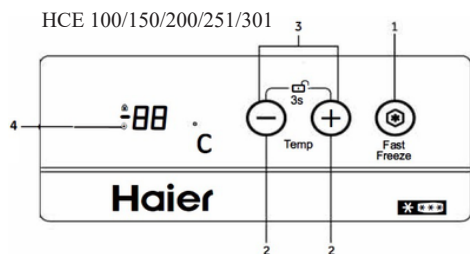

- 1 выбор режима суперзаморозка
- 2 изменение температуры
- 3 разблокировка/ блокировка панели управления
- 4 индикатор режима суперзаморока

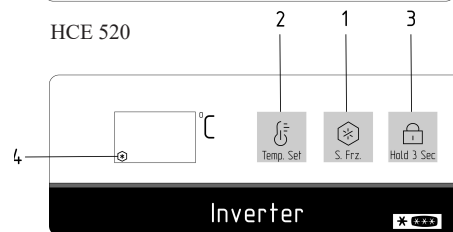
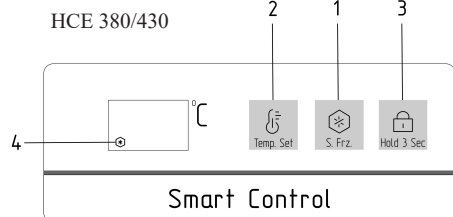

Нажмите на любую кнопку для активации.

Чтобы заблокировать или разблокировать панель управления, нажмите и удерживайте кнопку 3 в течение 3 секунд.

Настройка температуры

Нажмите (2), чтобы отрегулировать значение температуры.

Настройки функций (при наличии)

Чтобы активировать функцию суперзаморозки, нажмите и удерживайте 3 сек кнопку 1, пока не загорится (4).

Функция суперзаморозки отключится автоматически через 56 часов в целях экономии электроэнергии. Когда эта функция включена, энергопотребление повышается.

ПЕРЕД ИСПОЛЬЗОВАНИЕМ

- Полностью удалите упаковку. Перед тем, как начать установку, убедитесь, что все упаковочные материалы удалены и утилизированы в соответствующем образом в недоступное для детей место.
- Если после удаления упаковки на морозильном ларе обнаружены повреждения, обратитесь к торговому представителю.
- Параметры сети электроснабжения должны соответствовать номинальным значениям, указанным в табличке с техническими данными, и местному законодательству.

УСТАНОВКА

- Морозильный ларь следует устанавливать в сухом, хорошо вентилируемом помещении вдали от прямых солнечных лучей или источников тепла (радиаторов, нагревателей, кухонных приборов, теплых полов и т.д.).
- Оставьте зазор приблизительно в 10 см между морозильным ларем и окружающими его предметами для обеспечения вентиляции и рассеивания тепла.
- Рекомендуется подождать минимум 2 часа после установки морозильного ларя, прежде чем подключать его к сети. Это позволит привести циркуляцию хладагента в стабильное состояние.

ЗАМОРОЗКА ПРОДУКТОВ

- Перед заморозкой заверните продукты в алюминиевую фольгу или положите в герметичные контейнеры или специальные пакеты для заморозки.
- Небольшие порции пищевых продуктов заморозятся быстрее. Максимальный рекомендуемый вес порции замораживаемого продукта - 2,5 кг.
- Не следует превышать указанную в табличке с техническими данными вместимость камеры.
- Перед помещением в морозильник горячих продуктов охладите их.
- Не кладите теплые продукты рядом с уже замороженными. Замороженный продукт может разморозиться, и предполагаемый срок его хранения снизится.
- При помещении в морозильный ларь большого количества продуктов рекомендуется включить функцию суперзаморозки (при наличии) за 24 часа до этого.
- Срок хранения приобретенных продуктов глубокой заморозки может варьироваться в зависимости от типа продукта и его упаковки. Всегда строго следуйте инструкциям производителя, указанным на упаковке.

РАЗМОРОЗКА

Необходимо размораживать морозильный ларь, когда слой льда достигает 5-6 мм.

Не используйте сторонние электрические, острые или механические предметы для очистки стенок морозильного ларя ото льда, если только они не произведены или не рекомендованы производителем или авторизованным сервисным центром.

Для удаления льда с внутренних стенок морозильного ларя используйте пластиковый или деревянный скребок без острых краев. Не используйте металлический скребок.

Выполните следующие действия:

1. Убедитесь, что морозильный ларь отключен от сети.
2. Убедитесь, что у вас сухие руки, чтобы избежать повреждения кожного покрова при контакте со льдом (рекомендуется использовать перчатки).
3. Перед разморозкой освободите морозильный ларь от продуктов.
4. Вытащите пробку водосливного отверстия (при наличии), расположенную в нижней части морозильного ларя. В противном случае протрите талую воду на дне камеры прибора губкой или ветошью.
5. Аккуратно удалите лед с внутренних стенок морозильного ларя.
6. Тщательно очистите внутреннюю поверхность морозильного ларя влажной ветошью и удалите остатки пролитых жидкостей или еды.
7. Протрите морозильный ларь впитывающей салфеткой или губкой досуха и оставьте на 3-4 минуты для проветривания.
8. Поместите пробку водосливного отверстия (при наличии) на место.
9. Закройте крышку морозильного ларя, подключите штепсель питания к сети и включите прибор.
10. Поместите продукты обратно в морозильный ларь.

Для предотвращения размораживания замороженных продуктов, необходимо проводить процедуру разморозки не более двух часов, так как значительное повышение температуры замороженных продуктов может привести к снижению их срока хранения.

РЕГУЛЯРНОЕ ТЕХНИЧЕСКОЕ ОБСЛУЖИВАНИЕ

Перед каждым техническим обслуживанием или очисткой морозильного ларя убедитесь, что он отключен от сети.

Если морозильный ларь не планируется использовать в течение продолжительного периода времени отключите его от сети и оставьте крышку открытой во избежание появления неприятного запаха.

УСТРАНЕНИЕ НЕИСПРАВНОСТЕЙ

1. Дверь тяжело открывается?

После закрытия двери она может тяжело открываться в течение следующих нескольких минут. Это нормально и свидетельствует об исправном функционировании дверных уплотнителей. Подождите несколько минут, и вы сможете открыть дверь значительно легче.

2. Морозильный ларь не работает/не охлаждает.

- Убедитесь, что не было отключения электропитания.
- Убедитесь, что штепсель питания не поврежден и плотно вставлен в розетку.

3. Морозильный ларь работает плохо.

- Убедитесь, что крышка морозильного ларя плотно закрыта.
- Убедитесь, что на внутренних стенках морозильного ларя не слишком много льда.
- Убедитесь, что морозильный ларь не находится под воздействием прямых солнечных лучей или источников тепла.
- Убедитесь, что в морозильный ларь не поместили больших объемов теплых продуктов.
- Климатический класс указан в табличке с техническими данными на задней стороне морозильного ларя. Это значения температуры окружающей среды, при которых морозильный ларь будет работать соответствующим образом.

4. Морозильный ларь издает странные звуки.

Работающий мотор компрессора и хладагент, циркулирующий по охлаждающему контуру, производят характерные звуки. Это нормально.

5. На внешних стенках морозильного ларя образуется конденсат.

При определенных атмосферных условиях на внешних стенках морозильного ларя может образоваться конденсат. Это нормально и никак не отразится на работе морозильного ларя.

6. При появлении ошибок F4 и HН.

Обратиться в сервисный центр.

ПОСЛЕПРОДАЖНОЕ ОБСЛУЖИВАНИЕ

1. Самостоятельное устранение неисправностей.

При обнаружении какой-либо неисправности, перед обращением в сервисный центр напрямую или через торгового представителя убедитесь, что соблюдены все инструкции и советы, указанные в данном руководстве пользователя.

2. Послепродажное обслуживание

Служба поддержки клиентов

Мы рекомендуем обращаться в авторизованный сервисный центр, а также использовать оригинальные запасные части. Если у вас возникли проблемы с вашей бытовой техникой, пожалуйста, сначала изучите раздел «Устранение неисправностей».

Если вы не нашли решения проблемы, пожалуйста, обратитесь: к вашему официальному дилеру или в наш авторизованный сервисный центр, номера бесплатной линии указаны в гарантийном талоне.

Обращаясь в наш авторизованный сервисный центр, пожалуйста, подготовьте следующую информацию, которую вы можете найти на паспортной табличке и в чеке:

Модель _____
Серийный номер _____
Дата продажи _____

Также, пожалуйста, проверьте наличие гарантии и документов о продаже.

Важно! Отсутствие на приборе серийного номера делает невозможной для Производителя идентификацию прибора и, как следствие, его гарантийное обслуживание. Запрещается удалять с прибора заводские идентифицирующие таблички. Отсутствие заводских табличек может стать причиной отказа выполнения гарантийных обязательств.

ТЕХНИЧЕСКИЕ ХАРАКТЕРИСТИКИ

Модель	HCE100R	HCE150R	HCE200R	HCE251R	HCE301R	HCE380R/RFC	HCE430R/RFC	HCE520R/RFC
Напряжение/Частота тока, В/Гц	220-240/50	220-240/50	220-240/50	220-240/50	220-240/50	220-240/50	220-240/50	220-240/50
Мощность, Вт	75	80	85	110	120	140	150	180
Сила тока, А	0,55	0,6	0,65	1,1	1,2	1,3	1,4	1,5
Общий объем, л	99	147	199	251	301	381	424	516
Характеристика морозильной камеры	***	***	***	***	***	***	***	***
Температурный режим	≤-18 °C	≤-18 °C	≤-18 °C	≤-18 °C	≤-18 °C	0°C...+10°C ≤-18 °C	0°C...+10°C ≤-18 °C	0°C...+10°C ≤-18 °C
Производительность морозильной камеры за сутки, кг/24ч	9	11	14	20	21	24	25	28
Класс энергопотребления	A+	A+	A+	A+	A+	A+	A+	A+
Потребление электроэнергии за год, кВтч	170	191	220	248	273	310	332	378
Корректируемый уровень звуковой мощности, дБа	38	38	39	38	40	40	41	42
Климатический класс	SN/N/ST/T	SN/N/ST/T	SN/N/ST/T	SN/N/ST/T	SN/N/ST/T	SN/N/ST/T	SN/N/ST/T	SN/N/ST/T
Управление	электронный	электронный	электронный	электронный	электронный	электронный	электронный	электронный
Тип хладагента/масса, г	R600a/48	R600a/52	R600a/60	R600a/61	R600a/71	R600a/82	R600a/90	R600a/102
Габариты (ВхШхГ), мм	845x545x490	845x630x555	845x820x555	845x940x620	845x905x1110x620	845x905x1240x745	845x905x1410x745	845x905x1650x745
Вес, кг	25	28	33	36	40	58	67	76
Габариты в упаковке (ВхШхГ), мм	885x545x509	885x660x575	885x849x575	890x995x655	890x1165x655	895x1300x775	895x1470x775	895x1710x775
Вес в упаковке, кг	27	31	36	41	45	63	76	86

*В моделях HCE 380/430/520 имеется возможность выбора температурного режима работы: низкотемпературного (НТ) или среднетемпературного (СТ). Низкотемпературный режим предназначен для демонстрации, продажи и хранения предварительно замороженных пищевых продуктов при температуре от -24°C до -12°C, среднетемпературный режим предназначен для демонстрации, продажи и хранения предварительно охлажденных пищевых продуктов при температуре от 0°C до +10°C.

МАЗМҰНЫ

Пайдалануды бастар алдында

Сақтық шаралары.....	10
Жинақталым және басқару.....	11
Пайдаланар алдында.....	13

Пайдалануды бастау

Орнату.....	13
Азық-түліктерді мұздату.....	13
Еріту.....	14

Техникалық қызмет көрсету және жөндеу

Тұрақты қызмет көрсету.....	14
Ақаулықтарды жою.....	14
Сатудан кейінгі қызмет көрсету.....	15

Техникалық деректер

Техникалық сипаттамалары.....	15
Дөңгелекті орнату.....	23
Кепілдік картасы.....	26

ТАСЫМАЛДАУ ЖӘНЕ САҚТАУ

Мұздатқыш шкафты онда көрсетілген манипуляциялық белгілерге сәйкес зауыт қаптамасында тасымалдау және сақтау қажет. Тиеу, түсіру және тасымалдау кезінде, абай болыңыз. Көлік және сақтау орындары мұздатқыш шкафты атмосфералық жауын-шашыннан және механикалық зақымданудан қорғауды қамтамасыз етуі тиіс.



Дөңгелектегі сызылып тасталған қоқыс себеті бейнесінің мәні:

Электр құралдарын сұрыпталмаған тұрмыстық қалдықтар ретінде тастамаңыз. Оларды арнайы жинау пункттерінде ғана кәдеге жаратуға жол беріледі. Қолжетімді қайта өңдеу әдістері туралы ақпарат алу үшін, жергілікті бақылау органдарына хабарласыңыз.

Егер электр аспаптары полигондарда немесе қоқысханаларда кәдеге жаратылса, қауіпті заттар жерасты суларына, содан кейін тағам тізбегіне түсіп, сіздің саулығыңыз бен игіліңізге зиян келтіруі мүмкін.

Құжаттар мен аксессуарлар:

Модель	Кілттер	Себет	Мұзға арналған күрекше	Дөңгелектер	Құжаттар
HCE100R*	жоқ	1	1	-	Нұсқаулық, энергия тиімділік жапсырмасы
HCE150R*	жоқ	1	1	-	Нұсқаулық, энергия тиімділік жапсырмасы
HCE200R*	жоқ	1	1	-	Нұсқаулық, энергия тиімділік жапсырмасы
HCE251R*	жоқ	2	1	-	Нұсқаулық, энергия тиімділік жапсырмасы
HCE301R*	жоқ	2	1	-	Нұсқаулық, энергия тиімділік жапсырмасы
HCE380R*	иә	2	1	-	Нұсқаулық, энергия тиімділік жапсырмасы
HCE430R*	иә	2	1	-	Нұсқаулық, энергия тиімділік жапсырмасы
HCE520R*	иә	2	1	-	Нұсқаулық, энергия тиімділік жапсырмасы
HCE380RFC	иә	2	1	4	Нұсқаулық, энергия тиімділік жапсырмасы
HCE430RFC	иә	2	1	6	Нұсқаулық, энергия тиімділік жапсырмасы
HCE520RFC	иә	2	1	6	Нұсқаулық, энергия тиімділік жапсырмасы

САҚТЫҚ ШАРАЛАРЫ

• Бұл құрылғыны тек осы пайдалану және күту жөніндегі нұсқаулыққа сәйкес мақсаты бойынша пайдаланыңыз.

• Бұл кеудеге арналған мұздатқыш тұрмыстық және коммерциялық пайдалануға арналған.
 • Кеудеге арналған мұздатқышты 8 жастан асқан балалар және физикалық, сенсорлық немесе ақыл-ой қабілеттері төмен, тәжірибесі мен білімі жоқ адамдар, егер олар осы құрылғыны қауіпсіз пайдалану туралы бақылауда болса немесе нұсқау алған болса және пайдалану ережелерін білсе, пайдалана алады. ықтимал қауіп. Балаларға өніммен ойнауға рұқсат етілмейді. Балаларға құрылғыны ересектердің қарауынсыз тазалауға рұқсат етілмейді.

• Кеудеге арналған мұздатқыш розеткаға кіруге болатындай етіп орналасуы керек.
 • Қуат сымы зақымдалған немесе тозған болса, қауіпті болдырмау үшін оны өндіруші, оның қызмет көрсету агенті немесе тиісті біліктілігі бар адам ауыстыруы керек.

• Кеудеге мұздатқыштың корпусындағы немесе кіріктірілген құрамдас бөліктердегі желдеткіш саңылауларды бітеп тастауға болмайды.

САҚТЫҚ ШАРАЛАРЫ

- Салқындатқыш зат тізбегін зақымдамаңыз.
- Өндіруші ұсынбаса, тамақ сақтайтын бөліктерде электр құрылғыларын пайдаланбаңыз.
- Артқы жарық шамдары зақымдалған болса, қауіптен аулақ болыңыз. оларды өндіруші, оның қызмет көрсету агенті немесе тиісті біліктілігі бар адам ауыстыруы керек.
- Мұздатқышта жанғыш заттары бар аэрозоль құтылары сияқты жарылғыш заттарды сақтамаңыз.
- Оңтайлы мұздату әсерін қамтамасыз ету үшін кеудеге арналған мұздатқыштарды ұсынылған қоршаған орта температурасында іске қосыңыз. -15C төмен мұздатқыштарды қолданбаңыз. Кеудеге арналған мұздатқыштарды климаттық класстың температура диапазонынан тыс жиі немесе ұзақ уақыт бойы, әсіресе корпоративтік пайдалану үшін пайдалану ұсынылмайды.
- Мұздатқышта тұтанғыш салқындатқыштар пайдаланылғандықтан, құрылғыны орнатқанда, жылжитқанда, күтіп ұстағанда және қоқысқа тастағанда аса сақтық таныту керек.
- Жарықтандырылған кеудеге арналған мұздатқыштарда орнатылған қосқыш бар. Есік ашылғанда, артқы жарық автоматты түрде қосылады және оны жапқаннан кейін автоматты түрде өшеді (барлық үлгілерде қолдау көрсетілмейді). Шам мөлдір панельмен қорғалған.
- Мұздатқыш жерге тұйықталған болуы керек.

Өндіруші өнімді жақсарту үшін тұрақты жұмыс істейді. Осыған байланысты бұйымның нысаны, комплектациясы және техникалық сипаттамалары алдын ала ескертусіз өзгертілуі мүмкін.

ЖИНАҚТАЛЫМ ЖӘНЕ БАСҚАРУ

Электрондық басқарылатын модельдер:

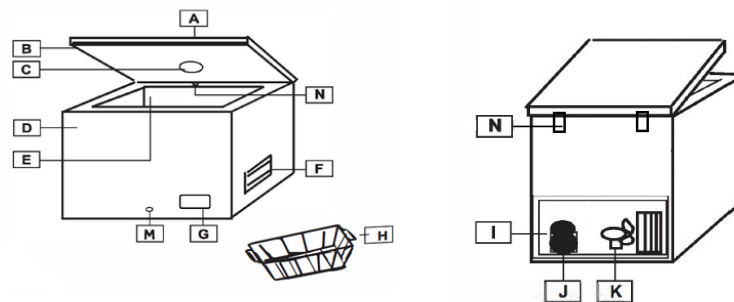

- A - Қақпақ
- B - Тығыздағыш
- C - Ішкі жарықтандыру (бар болса)
- D - Корпус
- E - Камера
- F - Желдеткіш топ
- G - Басқару панелі

- H - Себет
- I - Компрессор қуысы
- J - Компрессор
- K - Желдеткіш (бар болса)
- M - Төгу саңылауының тығыны
- N - топсалар*

*HCE 100/150 үлгілерінде 2 түрлі топса қолданылатын дизайн мүмкіндігі бар. (Сол топса серіппелі, оң жақ серіппесіз)

ЖИНАҚТАЛЫМ ЖӘНЕ БАСҚАРУ

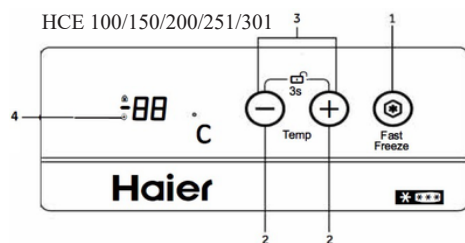

- 1 режимді таңдау супер мұздату
- 2 температураның өзгеруі
- 3 басқару панелінің құлпын ашу/құлыптау
- 4 супер мұздату режимінің индикаторы

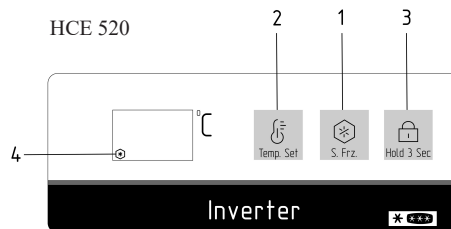
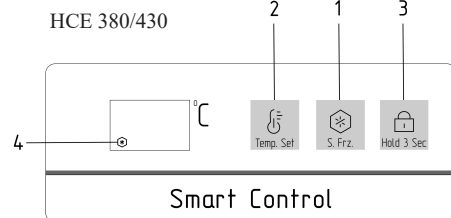

Белсендіру үшін кез келген түймені басыңыз.

Басқару тақтасын құлыптау немесе құлпын ашу үшін 3 түймешігін 3 секунд басып тұрыңыз.

Температураны орнату

Температура мәнін реттеу үшін (2) түймесін басыңыз.

Мүмкіндік параметрлері (бар болса)

Қатты мұздату функциясын қосу үшін 1 түймешігін (4) жанғанша 3 секунд басып тұрыңыз.

Super Freeze функциясы қуатты үнемдеу үшін 56 сағаттан кейін автоматты түрде өшеді. Бұл мүмкіндік қосылғанда, қуат тұтыну артады.

ПАЙДАЛАНАР АЛДЫНДА

• Қаптаманы толық алып тастаңыз. Орнатуды бастар алдында, барлық қаптама материалдар алынып тасталғанына және балалардың қолы жетпейтін жерге тиісті түрде тасталғанына көз жеткізіңіз.

- Егер қаптаманы алып тастаған соң, аспапта зақым табылса, сату өкіліне хабарласыңыз.
- Электрмен жабдықтау желісінің параметрлері техникалық деректері бар тақтайшада көрсетілген номиналды мәндерге және жергілікті заңнамаға сәйкес келуі тиіс.

ОРНАТУ

• Кеудеге арналған мұздатқыш құрғақ, жақсы желдетілетін бөлмеде тікелей күн сәулесінен немесе жылу көздерінен алыс орнату керек.

• Желдету мен жылуды таратуды қамтамасыз ету үшін, кеудеге арналған мұздатқыш пен оның айналасындағы заттар арасында шамамен 10 см бос орын қалдырыңыз.

• Кеудеге арналған мұздатқышты орнатқаннан кейін оны электр желісіне қоспас бұрын кем дегенде 2 сағат күту ұсынылады. Бұл салқындатқыштың айналымын тұрақты күйге әкеледі.

АЗЫҚ-ТҮЛІКТЕРДІ МҰЗДАТУ

• Мұздатпас бұрын, өнімдерді алюминий фольгаға ораңыз немесе ауа өткізбейтін контейнерлерге немесе мұздатуға арналған арнайы пакеттерге салыңыз.

• Азық-түліктің кішкене бөліктері тезірек қатып қалады. Мұздатылған өнімнің ең көп ұсынылатын салмағы - 2,5 кг.

• Техникалық деректері бар тақтайшада көрсетілген камераның сыйымдылығынан асыруға болмайды.

• Ыстық өнімдерді мұздатқышқа салар алдында, оларды салқындатып алыңыз.

• Мұздатылған тағамның жанына жылы тамақ қоймаңыз. Мұздатылған өнім еруі мүмкін, сондықтан оның сақталу мерзімі қысқарады.

• Кеудеге арналған мұздатқышқа көптеген өнімдерді орналастырған кезде, 24 сағат бұрын супер мұздату функциясын (бар болса) қосу ұсынылады.

• Сағып алынған терең мұздатылған өнімдердің сақтау мерзімі өнімнің түріне және оның қаптамасына байланысты өзгеруі мүмкін. Әрқашан өндірушінің пакетте көрсетілген нұсқауларын қатаң сақтаңыз.

ЕРІТУ

Мұз қабаты 5-6 мм жеткенде, кеудеге арналған мұздатқыш еріту керек.

Егер өндіруші немесе уәкілетті қызмет көрсету орталығы өндірімеген немесе ұсынбаған болса, кеудеге арналған мұздатқышның қабырғаларын мұздан тазарту үшін үшінші тараптың электрлік, үшкір немесе механикалық заттарын пайдаланбаңыз.

Кеудеге арналған мұздатқышның ішкі қабырғаларынан мұзды кетіру үшін, пластиктен немесе ағаштан жасалған үшкір жиексіз қырғышты пайдаланыңыз. Металл қырғышты пайдаланбаңыз.

Келесі әрекеттерді орындаңыз:

1. Кеудеге арналған мұздатқышның желіден ажыратылғанына көз жеткізіңіз.
2. Мұзбен байланыста болған кезде теріге зақым келтірмеу үшін, қолыңыздың құрғақ екеніне көз жеткізіңіз (қолғапты пайдалану ұсынылады).
3. Жібіту алдында кеудеге арналған мұздатқышты тағамнан босатыңыз.
4. Кеудеге арналған мұздатқышның төменгі жағында орналасқан су төгетін саңылау тығынын алыңыз (бар болса). Кері жағдайда аспап камерасының түбіндегі еріген суды ысқышпен немесе сүлгімен сүргіп алыңыз.
5. Кеуде мұздатқышының ішкі қабырғаларынан мұзды абайлап алыңыз.
6. Кеудеге арналған мұздатқышның ішін мұқият тазалаңыз, жылы сумен шайыңыз және төгілген сұйықтық немесе тамақ қалдықтарын алып тастаңыз.
7. Кеудеге арналған мұздатқышты сіңіргіш шүберекпен немесе ысқышпен құрғатыңыз, желдету үшін 3-4 минутқа қалдырыңыз.
8. Су төгетін саңылау тығынын (бар болса) орнына қойыңыз.
9. Кеудеге арналған мұздатқышның қақпағын жауып, қорек айырын желіге жалғап, аспапты қосыңыз.

10. Азық-түлікті кеудеге арналған мұздатқышқа қайта салыңыз.

Өнімдердің еруіне жол бермеу үшін, еріту процедурасын екі сағаттан асырмай орындау керек, өйткені мұздатылған тағам температурасының едәуір жоғарылауы олардың сақтау мерзімінің төмендеуіне әкелуі мүмкін.

ТҰРАҚТЫ ТЕХНИКАЛЫҚ ҚЫЗМЕТ КӨРСЕТУ

Өрбір техникалық қызмет көрсету немесе кеудеге арналған мұздатқышны тазалау алдында оның желіден ажыратылғанына көз жеткізіңіз.

Егер кеудеге арналған мұздатқышны ұзақ уақыт бойы пайдалану жоспарланбаған болса, жағымсыз иіс пайда болмауы үшін, қақпақты ашық қалдырыңыз.

АҚАУЛЫҚТАРДЫ ЖОЮ

1. Есік ауыр ашыла ма?

Есікті жапқан соң, есік келесі бірнеше минут ішінде ауыр ашылуы мүмкін. Бұл қалыпты жағдай және есік тығыздағыштарының дұрыс жұмыс істеуін көрсетеді. Бірнеше минут күте тұрсаңыз, сіз есікті әлдеқайда оңай аша аласыз.

2. Аспап жұмыс істемейді/салқындамайды.

- Электркоректің өшірілмегеніне көз жеткізіңіз.
- Қорек штепселінің зақымдалмағанына және розеткаға мықтап салынғанына көз жеткізіңіз.

3. Кеудеге арналған мұздатқыш жақсы жұмыс істемейді.

- Спаптың қақпағы мықтап жабылғанына көз жеткізіңіз.
- Аспаптың ішкі қабырғаларында мұз тым көп емес екеніне көз жеткізіңіз.
- аспаптың тікелей күн сәулесінің немесе жылу көздерінің әсеріне ұшырамайтынына көз жеткізіңіз.
- Аспапқа көп мөлшерде жылы өнімдер салынбағанына көз жеткізіңіз.
- Климаттық сыныбы аспаптың артқы жағындағы техникалық деректері бар тақтайшада көрсетілген. Бұл аспап тиісті дәрежеде жұмыс істейтін қоршаған орта температурасының мәні.

4. Аспап біртүрлі дыбыстар шығарады.

Компрессордың жұмыс істейтін моторы және салқындату тізбегі бойымен айналатын салқындатқыш өзіне тән дыбыстар шығарады. Бұл қалыпты жағдай.

5. аспаптың сыртқы қабырғаларында конденсат пайда болады.

Белгілі бір атмосфералық жағдайда аспаптың сыртқы қабырғаларында конденсат пайда болуы мүмкін. Бұл қалыпты және аспаптың жұмысына әсер етпейді.

6. F4 және NH қателері пайда болған кезде.

Қызмет көрсету орталығына хабарласыңыз.

САТУДАН КЕЙІНГІ ҚЫЗМЕТ КӨРСЕТУ

1 Ақаулықтарды өз бетінше жою.

Әлдебір ақаулықтар анықталғанда, тікелей немесе сауда өкілі арқылы сервис орталығына жүгінер алдында, пайдаланушының осы нұсқаулығында көрсетілген барлық нұсқаулықтар мен кенестердің сақталғанына көз жеткізіңіз.

2 Сатудан кейінгі қызмет көрсету

Клиенттерді қолдау қызметі

Біз “Хайер” компаниясының клиенттерді қолдау қызметіне хабарласуды, сондай - ақ бірегей қосалқы бөлшектерді пайдалануды ұсынамыз. Егер сіздің тұрмыстық техниканызда мәселе туындаса, алдымен “Ақаулықтарды жою” тарауын оқып шығыңыз.

Егер сіз мәселенің шешімін таппасаңыз, ресми дилерге немесе біздің байланыс орталығына жүгініңіз, тегін желі нөмірлері кепілдік талонында көрсетілген.

Сервистік орталыққа жүгінгенде, өтінеміз, паспорттық тақташадан немесе чектен табуға болатын келесі ақпаратты дайындаңыз:

Модель _____

Сериялық нөмірі _____

Сатылған күні _____

Сондай-ақ, өтінеміз, кепілдік пен сату туралы құжаттың болуын тексеріңіз.

Маңызды! Аспапта сериялық нөмірінің болмауынан, Өндіруші аспапты сәйкестендіре алмайды, соның салдарынан кепілді қызмет көрсете алмайды. Аспаптан зауыттық сәйкестендіруші тақтайшаларды алып тастауға тыйым салынады. Зауыттық тақтайшалардың болмауы кепілді міндеттемелерді орындаудан бас тартуға себеп болуы мүмкін.

ТЕХНИКАЛЫҚ СИПАТТАМАЛАРЫ

Модель	HCE100R	HCE150R	HCE200R	HCE251R	HCE301R	HCE380R/RFC	HCE430R/RFC	HCE520R/RFC
Кернеу / ток жиілігі, В / Гц	220-240/50	220-240/50	220-240/50	220-240/50	220-240/50	220-240/50	220-240/50	220-240/50
Қуаты, Вт	75	80	85	110	120	140	150	180
Ток күші, А	0,55	0,6	0,65	1,1	1,2	1,3	1,4	1,5
Жалпы көлемі, л	99	147	199	251	301	381	424	516
Мұздатқыштың сипаттамасы	***	***	***	***	***	***	***	***
Температура	≤-18 °C	≤-18 °C	≤-18 °C	≤-18 °C	≤-18 °C	0°C... +10°C ≤-18 °C	0°C... +10°C ≤-18 °C	0°C... +10°C ≤-18 °C
Мұздатқыш камераның тәулік ішіндегі өнімділігі, кг / 24сағ	9	11	14	20	21	24	25	28
Энергия тұтыну класы	A+	A+	A+	A+	A+	A+	A+	A+
Бір жылда электр энергиясын тұтыну, кВт сағ	170	191	220	248	273	310	332	378
Дыбыстық қуаттың түзетілген деңгейі, дБа	38	38	39	38	40	40	41	42
Климаттық класы	SN/N/ST/T	SN/N/ST/T	SN/N/ST/T	SN/N/ST/T	SN/N/ST/T	SN/N/ST/T	SN/N/ST/T	SN/N/ST/T
Басқармасы	электронный	электронный	электронный	электронный	электронный	электронный	электронный	электронный
Хладагент түрі / салмағы, г	R600a/48	R600a/52	R600a/60	R600a/61	R600a/71	R600a/82	R600a/90	R600a/102
Өлшемдері (ВxШxГ), мм	845x545x490	845x630x555	845x820x555	845x940x620	845x1110x620	845/905x1240x745	845/905x1410x745	845/905x1650x745
Салмағы, кг	25	28	33	36	40	58	67	76
Қаптамдағы габариттер (ВxШxГ), мм	885x545x509	885x660x575	885x849x575	890x995x655	890x1165x655	895x1300x775	895x1470x775	895x1710x775
Қаптамдағы салмағы, кг	27	31	36	41	45	63	76	86

*HCE 380/430/520 үлгілерінде жұмыс температурасы режимін таңдауға болады: төмен температура (ТТ) немесе орташа температура (ОТ). Төмен температуралық режим - 24°C-ден -12°C-ге дейінгі температурада алдын ала мұздатылған тамақ өнімдерін көрсетуге, сатуға және сақтауға арналған, орташа температуралық режим 0°C-ден +10°C-ге дейінгі температурада алдын ала салқындатылған тамақ өнімдерін көрсетуге, сатуға және сақтауға арналған.

MUNDARIJA

Ishlatishdan oldin

Ehtiyot choralari.....17

Ehtiyot qismlar to‘plami va boshqaruv.....17

Foydalanishdan oldin.....19

Ishlatishni boshlash

O‘rnatish.....19

Mahsulotlarni muzlatish.....19

Muzdan tushirish.....19

Texnik xizmat ko‘rsatish va ta‘mirlash

Muntazam texnik xizmat ko‘rsatish.....20

Nosozliklarni bartaraf etish.....20

Sotishdan keyingi xizmat ko‘rsatish.....21

Texnik ma‘lumotlar

Texnik xususiyatlar.....21

G‘ildirak o‘rnatish.....23

Kafolat kartasi.....27

TASHISH VA SAQLASH

Muzlatish shkakfini ko'rsatilgan manipulyatsiya belgilariga muvofiq asl o'ramida tashish va saqlash kerak. Yuklashda, tushirishda va tashishda ehtiyot bo'ling. Tashish va saqlash joylari muzlatish shkakfini yog'ingarchiliklardan va mexanik shikastlardan himoya qilishni ta'minlashi kerak.



Дөңгелектегі сызылып тасталған қоқыс себеті бейнесінің мәні:

Elektr qurilmalarini saralanmagan maishiy chiqindilar sifatida tashlab yubormang. Ularni utilizatsiya qilish faqat maxsus yig'ish punktlarida ruxsat etiladi. Mavjud utilizatsiya qilish yo'llari haqida ma'lumot olish uchun mahalliy nazorat idoralariga murojaat qiling.

Agar elektr jihozlari poligon yoki chiqindixonalariga tashlansa, xavfli moddalar yer osti suvlariga tushib va so'ngra oziq-ovqat zanjiriga kirib, sizning sog'ligingiz va farovonligingizga zarar yetkazishi mumkin.

Hujjatlar va aksessuarlar:

Model	Kalitlar	Savat	Muz uchun kurakcha	G'ildiraklar	Hujjatul
HCE100R*	yo'q	1	1	-	Qo'llanma, energiya samaradorligi stikeri
HCE150R*	yo'q	1	1	-	Qo'llanma, energiya samaradorligi stikeri
HCE200R*	yo'q	1	1	-	Qo'llanma, energiya samaradorligi stikeri
HCE251R*	yo'q	2	1	-	Qo'llanma, energiya samaradorligi stikeri
HCE301R*	yo'q	2	1	-	Qo'llanma, energiya samaradorligi stikeri
HCE380R*	ha	2	1	-	Qo'llanma, energiya samaradorligi stikeri
HCE430R*	ha	2	1	-	Qo'llanma, energiya samaradorligi stikeri
HCE520R*	ha	2	1	-	Qo'llanma, energiya samaradorligi stikeri
HCE380RFC	ha	2	1	4	Qo'llanma, energiya samaradorligi stikeri
HCE430RFC	ha	2	1	6	Qo'llanma, energiya samaradorligi stikeri
HCE520RFC	ha	2	1	6	Qo'llanma, energiya samaradorligi stikeri

EHTIYOT CHORALARI

• Ushbu qurilmadan faqat ushbu foydalanish va parvarishlash qo'llanmasiga muvofiq mo'ljallangan maqsadda foydalaning.

• Ushbu ko'krak qafasidagi muzlatgich maishiy va tijorat maqsadlarida foydalanish uchun mo'ljallangan.

• Muzlatgichdan 8 yosh va undan katta yoshdagi bolalar hamda jismoniy, hissiy yoki aqliy qobiliyatlari cheklangan yoki tajribasi va bilimi bo'lmagan shaxslar, agar ularga qurilmadan xavfsiz foydalanish bo'yicha nazorat yoki ko'rsatma berilgan bo'lsa va yuzaga kelishi mumkin bo'lgan xavflarni tushunsa, foydalanishlari mumkin. Bolalarga mahsulot bilan o'ynash taqiqlanadi. Bolalarga qurilmani kattalar nazoratisiz tozalashga ruxsat berilmasin.

• Ko'krak qafasidagi muzlatgich rozetkaga kirish imkoni bo'ladigan tarzda joylashtirilishi kerak.

• Elektr shnuri shikastlangan yoki eskirgan bo'lsa, xavfni oldini olish uchun uni ishlab chiqaruvchi, uning xizmat ko'rsatish agenti yoki tegishli malakali shaxs almashtirishi kerak.

• Ko'krak qafasidagi muzlatgich korpusidagi shamollatish teshiklari yoki o'rnatilgan komponentlar yopilmasligi kerak.

• Sovutgich pallasiga zarar yetkazmang.

• Ishlab chiqaruvchi tomonidan tavsiya etilmagan bo'lsa, oziq-ovqat saqlanadigan bo'linmalar ichida elektr jihozlardan foydalanmang.

• Agar orqa yorug'lik chiroqlari shikastlangan bo'lsa, xavfdan qoching. Ular ishlab chiqaruvchi, uning xizmat ko'rsatish agenti yoki tegishli malakali shaxs tomonidan almashtirilishi kerak.

• Yonuvchan moddalar bo'lgan aerosol qutilari kabi portlovchi moddalarni muzlatgichda saqlamang.

• Optimal muzlash effektini ta'minlash uchun ko'krak qafasidagi muzlatgichlarni tavsiya etilgan muhit haroratida ishlating. -15C dan past bo'lgan muzlatgichlarni ishlating. Ko'krak muzlatgichlarini iqlim sinfining harorat oraliq'idan tashqarida tez-tez yoki uzoq vaqt davomida, ayniqsa, korporativ foydalanish uchun ishlatish tavsiya etilmaydi.

• Muzlatgich yonuvchi sovuqgichlardan foydalanilganligi sababli jihozni o'rnatish, ko'chirish, texnik xizmat ko'rsatish va utilizatsiya qilishda juda ehtiyot bo'lish kerak.

• Yoritilgan ko'krak qafasidagi muzlatgichlar o'rnatilgan kalitga ega. Eshik ochilganda, orqa yorug'lik avtomatik ravishda yoqiladi va yopilgandan keyin ham avtomatik ravishda o'chadi (barcha modellar uchun qo'llab-quvvatlanmaydi). Chiroq shaffof panel bilan himoyalangan.

• Muzlatgich erga ulangan bo'lishi kerak.

Ishlab chiqaruvchi oldindan ogohlantirmasdan mahsulotning ishlashini yaxshilash uchun texnik o'zgarishlar kiritish huquqini o'zida saqlab qoladi.

EHTIYOT QISMLAR TO'PLAMI VA BOSHQARUV

Elektron boshqaruvga ega modellar:

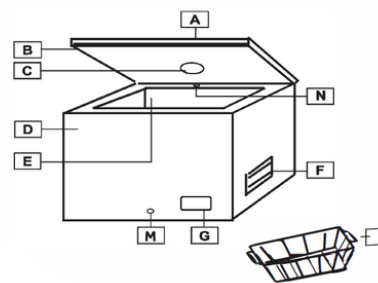

- A - Qopqoq
- B - Zichlagich
- C - Ichki yoritish (agar mavjud bo'lsa)
- D - Korpus
- E - Kamera
- F - Ventilyatsiya panjarasi
- G - Boshqaruv paneli

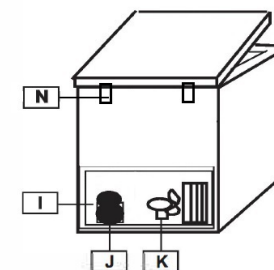

- H - Savat
- I - Kompresor tokchasi
- J - Kompresor
- K - Ventilyator (agar mavjud bo'lsa)
- M - Suv oqish teshigining tiqini
- N - ilgaklar*

*HCE 100/150 modellarida 2 xil ilgak qo'llaniladigan dizayn xususiyati mavjud. (Chap menteşa bahor bilan, o'ngda bahorsiz)

EHTIYOT QISMLAR TO'PLAMI VA BOSHQARUV

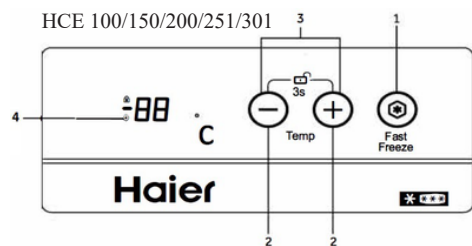

- 1 rejimni tanlash super muzlatish
- 2 haroratni o'zgartirish
- 3 boshqaruv panelini qulfdan chiqarish/ qulflash
- 4 super muzlatish rejimi indikator

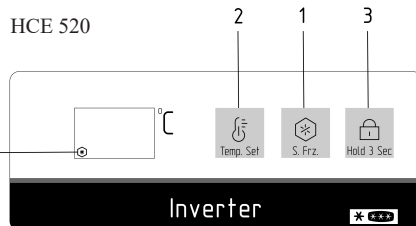
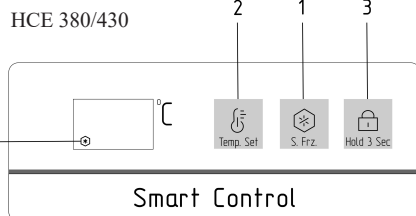

Faollashtirish uchun istalgan tugmani bosib.

Boshqaruv panelini qulflash yoki qulfdan chiqarish uchun 3-tugmani 3 soniya bosib turing.

Haroratni sozlash

Harorat qiymatini sozlash uchun (2) tugmasini bosib.

Funktsiya sozlamalari (mavjud bo'lsa)

Super muzlatish funksiyasini faollashtirish uchun 1-tugmani (4) yonmaguncha 3 soniya bosib turing.

Super muzlatish funksiyasi energiyani tejash uchun 56 soatdan keyin avtomatik ravishda o'chadi. Ushbu xususiyat yoqilganda, quvvat sarfi ortadi.

FOYDALANISHDAN OLDIN

- Qutisini butunlay olib tashlang. O'rnatishni boshlashdan oldin, barcha qadoqlash materiallari olib tashlanganligiga va bolalar qo'li yetmaydigan joyga utilitatsiya qilinganligiga ishonch hosil qiling.
- Agar qadoqni olib tashlaganingizdan so'ng qurilmada shikastlanish aniqlansa, savdo vakili bilan bog'laning.
- Elektr ta'minoti tarmog'i texnik ko'rsatkichlari ro'yxatida ko'rsatilgan nominal qiymatlarga va mahalliy qonunlarga mos kelishi kerak.

O'RNATISH

- Ko'krak muzlatgichi quruq, yaxshi shamollanadigan xonada, to'g'ridan-to'g'ri quyosh nuri tushmaydigan yoki issiqlik manbalaridan uzoqda, o'rnatish kerak (radiatorlar, isitgichlar, oshxona jihozlari, issiq pollar va boshqalar).
- Shamollatish va issiqlik tarqalishi uchun ko'krak muzlatgichi va uning atrofida o'rab turgan narsalar orasida taxminan 10 sm bo'sh joy qoldiring.
- Kombinatitsiyalangan muzlatgichni o'rnatgandan so'ng uni elektr tarmog'iga ulashdan oldin kamida 2 soat kutish tavsiya etiladi. Bu sovutgichning aylanishini barqaror holatga keltiradi.

MAHSULOTLARNI MUZLATISH

- Muzlatishdan oldin oziq-ovqat mahsulotlarini alyuminiy folga bilan o'rang yoki havo o'tkazmaydigan idishlarga yoki maxsus muzlatish qoplariga joylashtiring.
- Issiq mahsulotlarni muzlatgichga qo'yishdan oldin ularni sovutib.
- Oziq-ovqatning ma'lum bir kichik miqdori tezroq muzlaydi. Muzlatishga tavsiya etilgan mahsulot bir qismi miqdorining maksimal og'irligi 2,5 kg ni tashkil qiladi.
- Issiq mahsulotlarni muzlagan mahsulotlar yoniga qo'ymang. Muzlatilgan mahsulot erishi mumkin va uning mo'ljallangan saqlash muddati qisqaradi.
- Texnik ma'lumot ko'rsatmasida belgilangan kamera sig'imi hajmidan oshmang.
- Muzlatgichga katta miqdorda oziq-ovqat mahsulotlarini qo'yganda, super muzlatish funksiyasini (agar mavjud bo'lsa) 24 soat oldin yoqish tavsiya etiladi.
- Sotib olingan qattiq muzlatilgan mahsulotlarning saqlash muddati mahsulot turiga va uning qadoqlanishiga qarab farq qilishi mumkin. Har doim ishlab chiqaruvchining qadoqdagi ko'rsatmalariga qat'iy rioya qiling.

MUZDAN TUSHIRISH

Muz qatlami 5-6 mm ga yetganda, muzlatgichni muzdan eritish kerak.

Muzlatgichning yon tomonlarini muzdan tozalash uchun boshqa elektr, o'tkir yoki mexanik buyumlardan foydalanmang, agar ular ishlab chiqaruvchi yoki vakolatli xizmat ko'rsatish markazi tomonidan ishlab chiqarilgan yoki tavsiya qilingan bo'lmasa.

Muzlatgichning ichki devorlaridan muzni olib tashlash uchun o'tkir qirralari bo'lmagan plastik yoki yog'och kurakchadan foydalaning. Metall kurakchadan foydalanmang.

Quyidagi amallarni bajaring:

1. Muzlatgichning elektr tarmog'idan uzilganligiga ishonch hosil qiling.
2. Muz bilan ishlaganda teriga shikast yetkazmaslik uchun qo'llaringiz quruqligiga ishonch hosil qiling (qo'lqop tavsiya etiladi).
3. Muzdan eritishdan oldin, muzlatgichni mahsulotlardan bo'shatib qo'ying.
4. Muzlatgichning pastki qismida joylashgan suv chiqarish qopqog'ini (agar mavjud bo'lsa) chiqarib oling. Aks holda, qurilma kameraning pastki qismidagi erigan suvni gubka yoki latta bilan artib oling.
5. Muzlatgichning ichki devorlaridan muzni ehtiyotkorlik bilan olib tashlang.
6. Muzlatgichning ichki qismini nam mato bilan yaxshilab tozalang va to'kilgan suyuqlik yoki oziqovqatlarni olib tashlang.
7. Muzlatgichni mato yoki shimgich bilan quritib, 3-4 daqiqaga shamollating.
8. Suv chiqarish teshigi qopqog'ini (agar mavjud bo'lsa) joyiga qo'ying.
9. Muzlatgichning qopqog'ini yoping, elektr vilkasini elektr tarmog'iga ulang va jihozni yoqing.
10. Mahsulotlarni yana muzlatgichga qo'ying.

Oziq-ovqatlarni muzdan erishiga yo'l qo'ymaslik uchun eritish jarayonini ikki soatdan ko'p bo'lmagan muddatda bajarish kerak, chunki muzlatilgan mahsulotlarning haroratining sezilarli darajada oshishi ularning saqlash muddatini kamayishiga olib kelishi mumkin.

MUNTAZAM TEXNIK XIZMAT KO'RSATISH

Muzlatgichga texnik xizmat ko'rsatish yoki tozalashni amalga oshirishdan oldin uning elektr tarmog'idan uzilganligiga ishonch hosil qiling.

Agar muzlatgich uzoq vaqt davomida ishlatilmasa, uni elektr tarmog'idan uzib va yoqimsiz hid paydo bo'lmashligi uchun qopqog'ini ochiq qoldiring.

NOSOZLIKLARNI BARTARAF ETISH

1. Eshikni ochish qiyinmi?

Eshikni yopgandan so'ng, keyingi bir necha daqiqada ochish qiyin bo'lishi mumkin. Bu normal holat va eshik zichlagichlari to'g'ri ishlayotganligini ko'rsatadi. Bir necha daqiqa kuting va siz eshikni osonroq ochishingiz mumkin.

2. Muzlatgich ishlamayapti/sovutmayapti.

- Elektr uzilishlari bo'lmaganligiga ishonch hosil qiling.
- Elektr vilkasi shikastlanmagan va rozetkaga mahkam o'rnatilganligiga ishonch hosil qiling.

3. Muzlatgich yaxshi ishlamayapti.

- Muzlatgich qopqog'i mahkam yopilganligiga ishonch hosil qiling.
- Muzlatgichning ichki devorlarida juda ko'p muz yo'qligiga ishonch hosil qiling.
- Muzlatgichga to'g'ridan-to'g'ri quyosh nuri yoki issiqlik manbalari ta'sir qilmasligiga ishonch hosil qiling.
- Muzlatgichga ko'p miqdorda issiq ovqat qo'yilmaganligiga ishonch hosil qiling.
- Iqlim klassi muzlatgichning orqa tomonidagi texnik pasportida ko'rsatilgan. Bular muzlatgich to'g'ri ishlaydigan muhit haroratidir.

4. Muzlatgich g'alati tovushlarni chiqaryapti.

Ishlayotgan kompressor dvigateli va sovutish konturida aylanib yuruvchi xladagent xarakterli tovushlarni chiqaradi. Bu normal holat.

Muzlatgichning tashqi devorlarida kondensat hosil bo'lyapti.

Muayyan atmosfera sharoitida muzlatgichning tashqi devorlarida kondensat paydo bo'lishi mumkin. Bu normal holat va muzlatgichning ishlashiga ta'sir qilmaydi.

6. F4 va HH xatolar paydo bo'lganda.

Xizmat ko'rsatish markaziga murojaat qiling.

SOTISHDAN KEYINGI XIZMAT KO'RSATISH

1. Mustaqil ravishda nosozliklarni bartaraf etish.

Agar biron-bir nosozlik aniqlansa, xizmat ko'rsatish markaziga to'g'ridan-to'g'ri yoki savdo vakili orqali murojaat qilishdan oldin, ushbu foydalanuvchi qo'llanmasida keltirilgan barcha ko'rsatmalar va maslahatlarga rioya qilinganligiga ishonch hosil qiling.

2. Sotishdan keyingi xizmat ko'rsatish

Mijozlarni qo'llab-quvvatlash xizmati

Biz vakolatli xizmat ko'rsatish markaziga murojaat qilishni va original ehtiyot qismlardan foydalanishni tavsiya qilamiz. Agar siz maishiy texnika bilan bog'liq muammolarga duch kelsangiz, avval "Nosozliklarni bartaraf etish" bo'limini ko'rib chiqing.

Muammoning yechimini topmagan bo'lsangiz, iltimos, rasmiy dileringiz yoki vakolatli xizmat ko'rsatish markazimizga murojaat qiling, bepul telefon raqamlar kafolat kartasida ko'rsatilgan.

Bizning xizmat ko'rsatish markazimizga murojaat qilganingizda, quyidagi ma'lumotlarni tayyorlang, ularni pasport tunukasida va chekda topishingiz mumkin:

Model _____

Seriya raqami _____

Sotilgan sanasi _____

Shuningdek, kafolat va sotish haqida hujjatlarini tekshiring.

Muhim! Qurilmada seriya raqamining yo'qligi ishlab chiqaruvchiga qurilmani identifikatsiya qilishini va natijada unga kafolat bo'yicha xizmat ko'rsatilishini imkonsiz qiladi. Qurilmadan zavodning identifikatsiya belgilarini olib tashlash taqiqlanadi. Zavod tunukalarining yo'qligi kafolat bo'yicha majburiyatni bajarilmasligiga sabab bo'ladi.

TEXNIK XUSUSIYATLARI

Модель	HCE100R	HCE150R	HCE200R	HCE251R	HCE301R	HCE380RF/RFC	HCE430RF/RFC	HCE520RF/RFC
Токнинг кучданиши/частотаси, В/Хз	220-240/50	220-240/50	220-240/50	220-240/50	220-240/50	220-240/50	220-240/50	220-240/50
Кувват, Вт	75	80	85	110	120	140	150	180
Хозирги куч ва	0,55	0,6	0,65	1,1	1,2	1,3	1,4	1,5
Умумий ҳажми, л	99	147	199	251	301	381	424	516
Музлатгичнинг хусусиятлари	***	***	***	***	***	***	***	***
Harorat	≤-18 °C	≤-18 °C	≤-18 °C	≤-18 °C	≤-18 °C	0°C... +10°C ≤-18 °C	0°C... +10°C ≤-18 °C	0°C... +10°C ≤-18 °C
Кунига музлатгич сўғими, кг /24soat	9	11	14	20	21	24	25	28
Энергия истеъмоли синфи	A+	A+	A+	A+	A+	A+	A+	A+
Иилга электр энергияси сарфи, кВт соат	170	191	220	248	273	310	332	378
Созланган овоз кучи даражаси, дБа	38	38	39	38	40	40	41	42
Иқлим синфи	SN/N/ST/T	SN/N/ST/T	SN/N/ST/T	SN/N/ST/T	SN/N/ST/T	SN/N/ST/T	SN/N/ST/T	SN/N/ST/T
Бошқарув	электронный	электронный	электронный	электронный	электронный	электронный	электронный	электронный
Совуттич тури/вазни, г	R600a/48	R600a/52	R600a/60	R600a/61	R600a/71	R600a/82	R600a/90	R600a/102
Улчамлари (В×Ш×Г), мм	845x545x490	845x630x555	845x820x555	845x940x620	845x1110x620	845x905x1240x745	845x905x1410x745	845x905x1650x745
Вазни, кг	25	28	33	36	40	58	67	76
Пакет улчамлари (В×Ш×Г), мм	885x545x509	885x660x575	885x849x575	890x995x655	890x1165x655	895x1300x775	895x1470x775	895x1710x775
Пакет вазни, кг	27	31	36	41	45	63	76	86

*HCE 380/430/520 modellarida ish harorati rejimini tanlash mumkin: past haroratli (PH) rejimi yoki o'rta harorat (OH) rejimi. Past harorat rejimi -24°S dan -12°S gacha bo'lgan haroratlarda oldindan muzlatilgan oziq-ovqat mahsulotlarini ko'rsatish, sotish va saqlash uchun mo'ljallangan, o'rta harorat rejimi 0°S dan +10°S gacha bo'lgan haroratlarda oldindan sovutilgan oziq-ovqat mahsulotlarini ko'rsatish, sotish va saqlash uchun mo'ljallangan.

УСТАНОВКА КОЛЕС

Ваш морозильник может быть оборудован колесами для удобства перемещения.

Мы рекомендуем установить колеса перед использованием морозильной камеры.

Установите колеса после этих простых действий:

1. Достаньте продуктовые корзины из морозильной камеры.
2. Медленно наклоните морозильник на бок. (Рисунок 1)
3. Вставьте одно колесо на дно морозильной камеры. Закрепите его на место с помощью прилагаемых винтов. (Рисунок 2)
4. Таким же образом установите другие колеса.
5. Медленно верните морозильник в вертикальное положение и установите продуктовые корзины.

Примечание. Важно подождать 24 часа после установки колёс, прежде чем включать морозильник, чтобы хладагент стабилизировался.

ДӨҢГЕЛЕКТЕРДІ ОРНАТУ

Қозғалыс жеңілдігі үшін муздатқышыңыз дөңгелектермен жабдықталған болуы мүмкін.

Муздатқышты пайдаланбас бұрын дөңгелектерді орнатуды ұсынамыз.

Мына қарапайым қадамдарды орындап, дөңгелектерді орнатыңыз:

1. Муздатқыштан азық-түлік себеттерін алыңыз.
2. Муздатқышты бүйіріне баяу еңкейтіңіз. (1-сурет)
3. Бір дөңгелекті муздатқыштың түбіне салыңыз. Оны жинақтағы бұрандалармен орнына бекітіңіз. (2-сурет)
4. Boshqa g'ildiraklarni ham xuddi shunday o'rnatyng
5. Муздатқышты баяу тік күйіне қайтарып, қойыңыз

Ескерту. Муздатқышты қосу алдында дөңгелектерді орнатқаннан кейін 24 сағат қуту маңызды салқындатқыш тұрақтанды.

G'ILDIRAKLARNI O'RNATISH

Muzlatgichingiz harakatlanish qulayligi uchun g'ildiraklar bilan jihozlangan bo'lishi mumkin.

Muzlatgichni ishlatishdan oldin g'ildiraklarni o'rnatishni tavsiya qilamiz.

G'ildiraklarni quyidagi oddiy qadamlarni bajarib o'rning:

1. Muzlatgichdan oziq-ovqat savatlarini olib tashlang
2. Muzlatgichni yon tomoniga sekin buring. (1-rasm)
3. Bitta g'ildirakni muzlatgichning pastki qismiga soling. Uni biriktirilgan vintlar bilan mahkamlang.

(2-rasm)

4. Boshqa g'ildiraklarni ham xuddi shunday o'rning

5. Muzdatqishni baya tik kuyine kaytaryp, koyynyz /Muzlatgichni sekin tik holatiga qaytaring va joylashtiring

Eslatma. Muzlatgichni yoqishdan oldin g'ildiraklarni o'rnatgandan keyin 24 soat kutish muhimdir sovutgich barqarorlashdi.

Рис.1



Рис.2

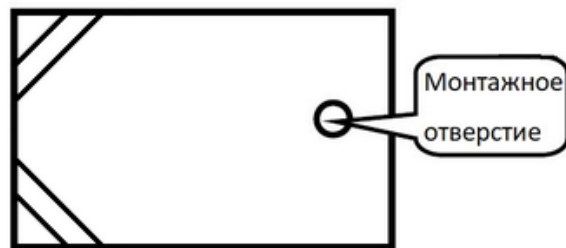

Уважаемый покупатель!

Компания «Хайер» находящаяся по адресу: ООО «Хайер Индастри РУС», 423872, Россия, Республика Татарстан, г. Набережные Челны, ул. Корпорация Хайер, зд. 130, благодарит Вас за Ваш выбор, гарантирует высокое качество и безупречное функционирование данного изделия при соблюдении правил его эксплуатации. Официальный срок службы на изделия бытовой техники, предназначенные для использования в быту: на телевизоры, микроволновые печи - 5 лет, на планшетные компьютеры, ноутбуки и приставки телевизионные - 3 года, на пылесосы - 4 года, на мобильные телефоны и гироскутеры - 2 года, на остальные товары - 7 лет со дня передачи изделия конечному потребителю.

Учитывая высокое качество продукции, фактический срок эксплуатации может значительно превышать официальный. Рекомендуем по окончании срока службы обратиться в Авторизованный сервисный центр для проведения профилактических работ и получения рекомендаций. Вся продукция изготовлена с учетом условий эксплуатации и прошла соответствующую сертификацию на соответствие техническим требованиям. Во избежание недоразумений, убедительно просим Вас при покупке внимательно изучить инструкцию по эксплуатации, условия гарантийных обязательств.

Данное изделие представляет собой технически сложный товар бытового назначения. Если купленное Вами изделие требует специальной установки и подключения, настоятельно рекомендуем Вам обратиться к Авторизованному партнёру Хайер.

Данным гарантийным талоном Компания «Хайер» подтверждает принятие на себя обязательств по удовлетворению требований потребителей, установленных действующим законодательством о защите прав потребителей, иными нормативными актами в случае обнаружения недостатков изделия. Однако Компания «Хайер» оставляет за собой право отказать как в гарантийном, так и в дополнительном сервисном обслуживании изделия в случае несоблюдения изложенных ниже условий.

Условия гарантийного и дополнительного сервисного обслуживания

Гарантийное и дополнительное сервисное обслуживание распространяется только на изделия, укомплектованные гарантийным талоном установленного образца. Компания «Хайер» устанавливает гарантийный срок 12 месяцев со дня передачи товара потребителю и производит дополнительное обслуживание в течение 36 месяцев со дня передачи товара потребителю*. Во избежание возможных недоразумений, сохраняйте в течение срока службы документы, прилагаемые к изделию при его продаже (товарный чек, кассовый чек, инструкция по эксплуатации).

Дополнительное сервисное обслуживание изделия — бесплатное для потребителя устранение недостатков изделия, возникших по вине Изготовителя. Данная услуга оказывается только при предъявлении владельцем изделия товарного и кассового чеков, иных документов, подтверждающих факт покупки изделия. Гарантийное сервисное обслуживание производится исключительно Авторизованными партнёрами Хайер.

Полный список Авторизованных партнёров вы можете узнать в Информационном центре «Хайер» по телефонам:

8-800-250-43-05 - Для потребителей из России (звонок из регионов России бесплатный)
8-10-800-2000-17-06 - для потребителей Беларуси (звонок из регионов Беларуси бесплатный)

или на сайте: www.haier-europe.com. или сделав запрос по электронной почте: help@haieronline.ru. Данные Авторизованных партнёров могут быть изменены, за справками обращайтесь в Информационный центр «Хайер». **Гарантийное и дополнительное сервисное обслуживание не распространяется на изделия, недостатки которых возникли вследствие:**

- нарушение потребителем условий и правил эксплуатации, хранения и / или транспортировки товаров;
- неправильная установка и / или подключение продукта;
- нарушение технологии работы с холодильным контуром и электрическими соединениями, а также привлечение к монтажу персонала, не имеющего соответствующей квалификации, подтвержденной документацией;
- несвоевременное техническое обслуживание Товара в том случае, если для этого требуется инструкция по эксплуатации;
- чрезмерное или недостаточное давление в водопроводной сети;
- использование моющих средств, несовместимых с данным видом продукции, а также превышение рекомендованной дозировки моющих средств;
- использование продукции в целях, для которых она не предназначена;
- действия третьих лиц: ремонт или внесение неавторизованных конструкторов или изменение схемы неуполномоченными лицами;
- отклонения от Стандартов и норм питающих сетей;
- действия непреодолимых сил (стихия, огонь, молния и др.);
- несчастные случаи, умышленные или неосторожные действия потребителя или третьих лиц;
- если обнаружены повреждения, вызванные попаданием внутрь изделия посторонних предметов, веществ, жидкостей, насекомых, продуктов жизнедеятельности насекомых;

Гарантийное и дополнительное сервисное обслуживание не распространяется на следующие виды работ:

- установка и подключение изделия на рабочем месте;
- инструкция и советы потребителю по использованию продукта;
- чистка снаружи или внутри изделия.

Гарантийному и дополнительному сервисному обслуживанию не подлежат нижеперечисленные расходные материалы и аксессуары:

- фильтры, шланги для подвода /слива воды;
 - фильтры, поглотители запахов, лампочки, полки, ящики, подставки и другие емкости для хранения продуктов в холодильниках;— документация, прилагаемая к изделию.
- Периодическое обслуживание изделия (замена фильтров и т. д.) производится по желанию потребителя за дополнительную плату.

Важно! Отсутствие на приборе серийного номера делает невозможной для идентификацию прибора и, как следствие, его гарантийное обслуживание. Запрещается удалять с прибора заводские идентифицирующие таблички. Повреждение или отсутствие заводских табличек может стать причиной отказа выполнения гарантийных обязательств.

* Дополнительное сервисное обслуживание не распространяется на электрические водонагреватели, микроволновые печи, холодильники моделей HRB-331, морозильники, газовые плиты, пылесосы-роботы, телевизоры, приставки телевизионные, планшетные компьютеры, ноутбуки, мобильные телефоны, гироскутеры.

Құрметті сателит алушы!

Haier компаниясы мына мекенжайда орналасқан: «Haier Industry RUS» ЖШС, 423872, Ресей, Татарстан Республикасы, Набережные Челны, көш. Haier Corporation, көп. 130, таңдауыңыз үшін рахмет, оның жұмыс істеу ережелерін сақтай отырып, осы өнімнің жоғары сапасы мен мінсіз жұмыс істеуіне кепілдік береді. Тұрмыста пайдалану үшін арналған тұрмыстық бұйымның жұмысқа жарамды ресми мерзімі: бұйым кесімді тұтынушыға табысталған күннен бастап теледидарларға, микротолқынды пештер - 5 жыл, планшеттік компьютерлерге, ноутбуктерге және теледидарлық приставкаларға - 3 жыл, шаңсорғыштарға - 4 жыл, ұялы телефондар мен гироскутерлерге - 2 жыл, қалған тауарларға - 7 жыл. Өнімдердің жоғары сапасын ескере отырып, нақты қызмет мерзімі ресми түрден айтарлықтай асып кетуі мүмкін. Қызмет көрсету мерзімі аяқталғаннан кейін профилактикалық қызмет көрсету және ұсыныстар алу үшін уәкілетті қызмет көрсету орталығына хабарласуды ұсынамыз. Барлық өнімдер пайдалану жағдайларын ескере отырып шығарылады және техникалық талаптарға сәйкестігіне сәйкес сертификаттаудан өтті. Түсінбеушіліктерді болдырмау үшін пайдалану нұсқауларын, кепілдік шарттарын мұқият зерделейіңіз және сатып алу кезінде кепілдік талонының дұрыс толтырылғанын тексеруіңізді сұраймыз.

Бұл өнім техникалық жағынан күрделі тұрмыстық өнім. Егер сіз сатып алған өнім арнайы орнату мен қосылуды қажет етсе, біз Haier компаниясының уәкілетті серіктесімен байланысуға кеңес береміз. Осы кепілдік талонымен Haier Corporation тұтынушы құқығын қорғау туралы қолданыстағы заңнамада және өнімде қандай да бір ақаулар болған жағдайда басқа да нормативтік құқықтық актілерде белгіленген тұтынушылардың талаптарын орындау бойынша міндеттемелерін алады. Алайда, Haier компаниясы төменде көрсетілген шарттар орындалмаған жағдайда өнімнің кепілдемесінен де, қосымша қызмет көрсетуден де бас тарту құқығын өзіне қалдырады.

Кепілді және қосымша сервистік қызмет көрсету шарттары

Кепілді және қосымша қызмет стандартты кепілдік картасымен жабдықталған өнімдерге ғана қатысты. Haier компаниясы тауарды тұтынушыға берген күннен бастап 12 ай кепілдік мерзімін белгілейді және тауар тұтынушыға берілген күннен бастап 36 ай ішінде қосымша қызмет көрсетеді. Коммерциялық мұздатқыштар үшін кепілдік берілген жарамадылық мерзімі өндірілген күннен бастап 12 айды құрайды. Кепілдік қызмет көрсету мерзімі коммерциялық мұздатқыштарды жеткізуге шарт жасасу кезінде тұтынушымен келісім бойынша белгіленеді. Ұқымал түсінбеушіліктерді болдырмау үшін өнімді сату кезінде оған қоса берілген құжаттарды (сату түбіртегі, кассалық чек, нұсқаулық) қызмет ету мерзімі ішінде сақтаңыз.

Өнімнің қосымша қызметі - тұтынушы үшін ақысыз, өндірілуінің кінәсінен туындаған өнім ақауларын жою. Бұл қызмет өнімнің ісін сату және қолма-қол ақшамен бірге, өнімді сатып алу фактісін растайтын басқа құжаттарды ұсынған кезде ғана ұсынылады. Кепілдік қызметін тек Haier уәкілетті серіктестері жүзеге асырады.

ЕЭО аумағындағы уәкілетті серіктестердің толық тізімін Haier ақпараттық орталығынан келесі телефон арқылы білуге болады:

**8-800-250-43-05 - Ресейден келген тұтынушыларға (Ресей аймақтарынан қоңырау шалу тегін)
7-727-233-30-00/ моб. 3210 - «Сервис Маг» ЖШС (050016, Алматы қаласы, Сүйінбай даңғылы, 38А
7-727-397-75-75 - «Асcom-7» ЖШС (050010, Алматы қ. Сағадат Нұрмағамбетова 25)**

немесе www.haier-europe.com. веб-сайтында немесе электрондық пошта арқылы сұрау салу арқылы: help@haieronline.ru. Уәкілетті серіктестердің деректерін өзгертуге болады, сұрақтар бойынша Haier ақпарат орталығына хабарласыңыз.

Кепілді және қосымша сервистік қызмет көрсету келісімізді қолдану шарттары мен ережелерін туындаған бұйымдарға қолданылмайды:

- тұтынушының тауарларды пайдалану, сақтау және / немесе тасымалдау шарттары мен ережелерін бұзуы;
- өнімді дұрыс орнатпау және / немесе қосу;
- тоназытқыш тізбегімен және электр байланыстарымен жұмыс істеу технологиясының бұзылуы, сондай-ақ өнімді орнатуға тиісті біліктілігі жоқ адамдарды тарту.
- пайдалану нұсқаулығында қажет болмаған жағдайда өнімге уақытылы техникалық қызмет көрсетудің болмауы
- сүмен жабдықтау желісіндегі қысым шамадан тыс немесе жеткіліксіз;
- өнімнің осы түріне сәйкес келмейтін, сондай-ақ жұғыш заттардың ұсынылған мөлшерінен асатын жұу құралдарын қолдану;
- өнімді мақсатсыз мақсатта пайдалану;
- үшінші тұлғалардың әрекеттері: өндіріші рұқсат етпеген құрылымдық немесе схемалық өзгерістерді жөндеу немесе енгізу, рұқсат етілмеген тұлғалар;
- Мемлекеттік техникалық стандарттардан (ГОСТ) және жабдықтау желілерінің нормаларынан ауытқу;
- форс-мажорлық әрекеттер (элементтер, өрт, найзағай және т.б.);
- жазатайым оқиғалар, тұтынушының немесе үшінші тұлғалардың қасақана немесе абайсыз әрекеттері;
- егер өнімге бөгде заттардың, заттардың, сұйықтықтардың, жәндіктердің, жәндіктер қалдықтарының түсі салдарынан зақымдану анықталса;

Кепілді және қосымша сервистік қызмет көрсету келесі жұмыс түрлеріне қолданылмайды:

- өнімді жұмыс орнында орнату және қосу;
- тұтынушыға өнімді пайдалану бойынша нұсқаулық және кеңес беру;
- өнімді сыртынан немесе ішінен тазарту.

Төменде аталған шығыс материалдары мен аксессуарлар кепілді және қосымша сервистік қызмет көрсетуге жатпайды:

- сүмен жабдықтауға / шығаруға арналған сүзгілер, шлангтар;
- тағамды тоназытқышқа сақтауға арналған сүзгілер, иіс сіңіргіштер, электр шамдары, серелер, жәшіктер, стөндтер және басқа ыдыстар; - өніммен бірге берілген құжаттама.
- Өнімге мерзімді техникалық қызмет көрсету (сүзгілерді ауыстыру және т.б.) тұтынушының қалауы бойынша қосымша ақыға жүзеге асырылады.
- Қосымша қызмет электр су жылытқыштарына, микротолқынды пештерге, HRB-331 үлгісіндегі тоназытқыштарға, мұздатқыштарға, газ плиталарына, шаңсорғыштарға, телевизорларға, теледидарлар, планшеттік компьютерлерге қолданылмайды, ноутбуктер, ұялы телефондар, ховербордтар.

Маңызды! Құрылығызда реттік нөмірдің болмауы құрылығызны идентификациялау мүмкін емес, нәтижесінде оның кепілді қызметі. Құрылығыздан сәйкестендіру тақтайшаларын алуға болмайды. Зақымдалған немесе жоқ тақтайшалар кепілдік беруден бас тартуы мүмкін.

Hurmatli mijoz!

Haier kompaniyasi quyidagi manzilda joylashgan: Haier Industry RUS MChJ, 423872, Rossiya, Tatariston Respublikasi, Naberejnye Chelni, st. Hyer Corporation, ko'ch. 130, tanlovingiz uchun rahmat, ushbu mahsulotning ishlash qoidalariga rioya qilgan holda yuqori sifati va benuqson ishlashini kafolatlaydi. Kundalik hayotda foydalanish uchun mo'ljallangan maishiy texnika uchun rasmiy xizmat muddati: televizorlar, mikroto'qinli pechlar uchun - 5 yil, planshet kompyuterlar, noutbuklar va pristavkalar uchun - 3 yil, changyutgichlar uchun - 4 yil, mobil telefonlar va gyroskuterlar uchun - 2 yil, boshqa tovarlar uchun - mahsulot yakuniy iste'molchiga topshirilgan kundan boshlab 7 yil. Mahsulotlarning yuqori sifati hisobga olgan holda, haqiqiy xizmat muddati rasmiy muddatdan sezilarli darajada oshishi mumkin. Xizmat muddati tugagandan so'ng, profilaktika va tavsiyalar uchun vakolatli xizmat ko'rsatish markaziga murojaat qilishni tavsiya etamiz. Barcha mahsulotlar ish sharoitlarini hisobga olgan holda ishlash chiqariladi va texnik talablarga muvofiqi uchun tegishli sertifikatlashdan o'tgan. Tushunmovchiliklarga yo'l qo'yamlik uchun sizdan foydalanish yo'riqnomasini, kafolat shartlarini diqqat bilan o'rganib chiqishingizni va sotib olayotganda kafolat talonining to'g'ri to'ldirilganligini tekshirishingizni so'raymiz. Agar kafolat kartasi noto'g'ri yoki to'liq to'ldirilmagan bo'lsa, dileringizga murojaat qiling.

Ushbu mahsulot texnik jihatdan murakkab maishiy mahsulotdir. Agar siz sotib olgan mahsulot maxsus o'rnatish va ulanishni talab qilsa, biz Haierning vakolatli shirigiga murojaat qilishingizni qat'iy tavsiya qilamiz. Ushbu kafolatli karta bilan Hyer korporatsiyasi iste'molchilarning amaldagi qonunchiligi va boshqa qoidalar bilan belgilangan mahsulot talablariga javob beradigan majburiyatlarini mahsulot nuqsonlari bo'lgan taqdirda tasdiqlaydi. Shu bilan birga, Xayer korporatsiyasi quyida keltirilgan shartlarni bajarmagan taqdirda mahsulotning kafolati va qo'shimcha xizmatidan voz kechish huquqini o'zida saqlab qoladi.

Kafolat va qo'shimcha xizmat ko'rsatish shartlari:

Kafolat va qo'shimcha xizmat faqat standart kafolat kartasi bilan jihozlangan mahsulotlarga tegishli. Haier kompaniyasi tovar iste'molchiga topshirilgan kundan boshlab 12 oylik kafolat muddatini belgilaydi va tovar iste'molchiga topshirilgan kundan boshlab 36 oy ichida qo'shimcha xizmat ko'rsatadi. Tijorat muzlatgichlari uchun kafolatlangan saqlash muddati ishlash chiqarilgan kundan boshlab 12 oy. Kafolatli xizmat ko'rsatish muddati iste'molchi bilan savdo muzlatgichlarini yetkazib berish bo'yicha shartnoma tuzishda kelishilgan holda belgilanadi. Mumkin bo'lgan tushunmovchiliklarga yo'l qo'yamlik uchun mahsulot sotilganda unga ilova qilingan hujjatlarni (sotish kvitansiyasi, kassir kvitansiyasi, foydalanish yo'riqnomasi, kafolat kartasi) xizmat muddati davomida saqlang.

Mahsulotga qo'shimcha xizmat ko'rsatish - iste'molchi uchun bepul, ishlash chiqaruvchining aybi bilan kelib chiqqan mahsulotdagi nuqsonlarni bartaraf etish. Ushbu xizmat faqat mahsulot egasi tomonidan savdo va naqd pul tushumlari, mahsulotni sotib olish faktini tasdiqlovchi boshqa hujjatlar bilan taqdim etilganidan keyingina taqdim etiladi. Kafolat xizmati faqat Haier vakolatli shirkatini tomonidan amalga oshiriladi.

Vakolatli hamkorlarning to'liq ro'yxati bilan "Haier" axborot markazida quyidagi telefon orqali tanishishingiz mumkin:

**8-800-250-43-05 - Rossiyadan kelgan iste'molchilar uchun (Rossiya hududlaridan qo'ng'iroq bepul)
00-800-2000-17-06 - Q'zbekistondan kelgan iste'molchilar uchun (O'zbekiston hududlaridan qo'ng'iroq bepul)
00-800-2000-17-06 - Uz'bekistonlik Iste'molchilar uchun (Uz'bekiston mintaqalaridan bepul k'ung'iroq)
(+998 71) 207-10-01 - Xizmat ko'rsatish markazi (Toshkent)**

yoki www.haier-europe.com. web-saytida yoki elektron pochta orqali so'rov yuborish orqali: help@haieronline.ru. Vakolatli shirkatlarining ma'lumotlarini o'zgartirish mumkin, savollar uchun Haier axborot markaziga murojaat qiling.

Kafolat va qo'shimcha xizmat quyidagi sabablariga ko'ra paydo bo'lgan mahsulotlarga taalluqli emas:

- iste'molchi tomonidan tovarlarni ekspluatatsiya qilish, saqlash va / yoki tashish shartlari va qoidalarining buzilishi;
- mahsulotning noto'g'ri o'rnatilishi va / yoki ulanishi;
- sovutish davri va elektr ulanishlari bilan ishlash texnologiyasini buzish, shuningdek hujjat bilan tasdiqlangan tegishli malakaga ega bo'lmagan xodimlarni o'rnatishga jalb qilish.
- ekspluatatsiya qilish bo'yicha ko'rsatmalar talab qilinadigan bo'lsa, tovarlarga o'z vaqtida texnik xizmat ko'rsatmaslik.
- suv ta'minoti tarmog'idagi ortiqcha yoki etarli bo'lmagan bosim;
- ushbu turdagi mahsulotga mos kelmaydigan yuvish vositalarini ishlatish, shuningdek yuvish vositalarining tavsiya etilgan dozasiini oshirib yuborish;
- mahsulotlarni ular mo'ljallanmagan maqsadlarda ishlatish;
- uchinchi shaxslarning harakatlari: ruxsatsiz dizaynlarni ta'mirlash yoki kiritish yoki ruxsatsiz shaxslar tomonidan sxemani o'zgartirish;
- ta'minot tarmoqlarining standartlari va me'yorlaridan chetga chiqish;
- fors-major holatlarining harakati (elementlar, olov, chaqmoq va boshqalar);
- baxtsiz hodisalar, iste'molchining yoki uchinchi shaxslarning qasddan yoki ehtiyotsiz harakatlari;
- begona narsalarning, moddalarning, suyuqliklarning, hasharotlarning va ularning chiqindilarining hasharotlarga kirib kelishidan kelib chiqadigan zarar aniqlanganda;

Kafolat va qo'shimcha xizmat quyidagi ish turlariga taalluqli emas:

- mahsulotni ish joyiga o'rnatish va ulash;
- iste'molchiga mahsulotdan foydalanish bo'yicha ko'rsatmalar va tavsiyalar;
- mahsulotni tashqi yoki ichki qismini tozalash.

Quyidagi sarf materiallari va aksessuarlar kafolat va qo'shimcha xizmatga tegishli emas:

- suv etkazib berish / tushirish uchun filtrlar, shlanglar;
- oziq-ovqat mahsulotlarini muzlatgichda saqlash uchun filtrlar, hid yutuvchi vositalar, lampochkalar, javonlar, tortmachalar, stendlar va boshqa idishlar; - mahsulot bilan ta'minlangan hujjatlar.
- Mahsulotga davriy texnik xizmat ko'rsatish (filtrlarni almashtirish va boshqalar) iste'molchining iltimosiga binoan qo'shimcha haq evaziga amalga oshiriladi.
- Qo'shimcha xizmat elektr isitgichlar, mikroto'qinli pechlar, HRB-331 rususmidagi muzlatgichlar, muzlatgichlar, gaz plitalari, robot changyutgichlar, televizorlar, televizorlar, planshet kompyuterlariga taalluqli emas, noutbuklar, mobil telefonlar, hoverbordlar.

Muhim! Qurilmada seriya raqamining yo'qligi ishlash chiqaruvchiga qurilmasi va natijada uning kafolatli xizmatini aniqlashni imkonsiz qiladi. Qurilmadagi identifikatsiya plitalarini olib tashlamaslik kerak. Buzilgan yoki yo'qolgan yo'riqlar kafolatni rad etishga olib kelishi mumkin.

Haier

8-800-250-43-05

бесплатный звонок из регионов России

8-800-2000-17-06

Қазақстаннан қоңырау шалу тегін

8-10-800-2000-17-06

бесплатны звонок з Беларусі

00-800-2000-17-06

O'zbekiston Free qo'ng'iroq

Юридический адрес:

ООО «ХАЙЕР ИНДАСТРИ РУС»
423872, Россия, Республика Татарстан,
г. Набережные Челны, ул. Корпорация Хайер, зд. 130
Уполномоченная организация:
ООО «ХАР», 121099, город Москва,
Новинский бульвар, дом 8, этаж 16, офис 1601.
Тел.: 8-800-250-43-05,
адрес эл. почты: info@haierrussia.ru

Заңды мекен-жайы:

«ХАЙЕР ИНДАСТРИ РУС» ЖШҚ
423872, Ресей, Татарстан Республикасы,
Набережные Челны қ., Корпорация Хайер к-сі, 130 ғимарат
Қазақстан Республикасындағы уәкілетті ұйым/
импорттаушы:
«Хайер Мидл Эйжа»
ЖШС, 050000, Алматы қаласы, Медеу ауданы, Достық
даңғылы, 210 ғимарат.
Тел.: 8-800-070-01-29, эл.поштаның
мекенжайы: support-kz@haieronline.kz

Yuridik manzil:

«HAIER INDUSTRY RUS» MCHJ
423872, Rossiya, Tatariston Respublikasi,
Naberejniye chelni shahri, Korporatsiya Haier ko'chasi, 130
bino

Vakolatli tashkilot:

MChJ "HAR", 121099, Moskva, Novinskiy bulvari, 8-bino, 16-
qavat, ofis 1601.
Tel.: 8-800-250-43-05,
E-pochta manzili elektron pochta: info@haierrussia.ru

Продукция соответствует требованиям
технических регламентов Евразийского
экономического (Таможенного) союза:
Сертификат соответствия № ЕАЭС RU С-
RU.АЯ46.В.28280/23 от 07.03.2023 действует до
06.03.2028;

*Более подробные сведения указаны в Едином
реестре выданных сертификатов соответствия и
зарегистрированных деклараций о соответствии
Евразийского экономического союза.

EAC



0070517358

V800000685

V12